



REPUBLIKA HRVATSKA

DRŽAVNI ZAVOD ZA MJERITELJSTVO

KLASA: UP/I-034-03/10-03/27

URBROJ: 558-02-01/1-11-2

Zagreb, 3. siječnja 2011.

Na temelju članka 20. stavka 1. Zakona o mjeriteljstvu ("Narodne novine" broj 163/03, 194/03 i 111/07), članka 96. Zakona o općem upravnom postupku ("Narodne novine" broj 47/09), i članka 8. stavka 1. Pravilnika o načinu na koji se provodi tipno ispitivanje mjerila ("Narodne novine" broj 82/02) u povodu zahtjeva tvrtke Mettler Toledo d.o.o; Mandlova 3; Zagreb, za tipno ispitivanje mjerila, ravnatelj Državnog zavoda za mjeriteljstvo izdaje:

RJEŠENJE O DOPUNI RJEŠENJA O ODOBRENJU TIPRA MJERILA

1. Odobrava se tip mjerila:
 - vrsta mjerila: neautomatska elektromehanička vaga
 - tvornička oznaka mjerila: NewClassic ML...; MS...; JS...; JP...; PH...
 - proizvođač mjerila: Mettler Toledo AG
 - mjesto i država proizvodnje mjerila: 8606 Greifensee; Švicarska
 - službena oznaka tipa mjerila: HR M – 2 – 1032
2. Mjerila iz točke 1. ovog tipnog odobrenja mogu se podnositi na ovjeravanje.
3. Ovo Rješenje vrijedi do isteka Rješenja o odobrenju tipa mjerila.
4. Podaci o tehničkim i mjeriteljskim značajkama mjerila iz točke 1. ovog rješenja, prilog su ovom rješenju i čine njegov sastavni dio.

Obrazloženje

Tvrtka Mettler Toledo d.o.o; Mandlova 3; Zagreb, podnijela je ovom Zavodu, 11. lipnja 2010. godine, zahtjev za dopunu Rješenja o odobrenju tipa mjerila iz točke 1. ovog rješenja. Uz zahtjev je priloženo tipno odobrenje: EC type approval certificate, broj CH-W1-09004-02, izdano od Metas-a i uzorci mjerila.

Tipno odobrenje za mjerila točke 1, ovog tipnog odobrenja izdano je od inozemne ustanove koju je država ovlastila za poslove zakonskog mjeriteljstva i udovoljava zahtjevima propisanim Pravilnikom o načinu na koji se provodi tipno ispitivanje mjerila, članak 11 ("Narodne novine" broj 82/02).

Slijedom navedenog odlučeno je kao u izreci ovog tipnog odobrenja.

Uputa o pravnom sredstvu

Protiv ovoga rješenja nije dopuštena žalba, ali se može pokrenuti upravni spor tužbom Upravnom sudu Republike Hrvatske u Zagrebu, u roku 30 dana od primitka ovog rješenja.

Upravna pristojba po tarifnom broju 1. i 2. Zakona o upravnim pristojbama ("Narodne novine" broj 3/96) u iznosu od 20,00 kn i 50,00 kn naplaćena je od podnositelja zahtjeva i poništena na zahtjevu.

Prilog: kao u tekstu (3 str.)

RAVNATELJ:



Dostaviti:

1. Mettler Toledo, Mandlova 3; Zagreb
2. Pismohrana, ovdje

1. Opći podaci

Podnositelj zahtjeva: Mettler Toledo d.o.o; Mandlova 3; Zagreb

Proizvođač mjerila: Mettler Toledo AG; Im Langacher, 8606 Greifensee, Švicarska

Vrsta mjerila: neautomatska elektromehanička vaga

Tip mjerila: NewClassic ML...; MS...; JS...; JP...; PH...

Službena oznaka tipa: HR M-2-1032

2. izmjene u odnosu na izvorno Rješenje

U Rješenju o dobrenju tipa mjerila: klasa: UP/1-960-03/09-07/21; urbroj: 558-02/1-09-3 od 28. rujna 2009, mijenja se slijedeće:

a) Točke 3.1. i 3.2. zamjenjuju se novim:

3.1. Mjeriteljske značajke vaga NewClassic ML...; MS...; JS...; JP...; PH...

serija S	NewClassic MS..., NewClassic JP..., NewClassic PH...		
serija L	NewClassic ML..., NewClassic JP..., NewClassic JS..., NewClassic PH...		
Razred točnosti	I	II	
		Malo kućište	Veliko kućište
max	≤ 10200 g	120 g \leq max ≤ 10200 g	10200 g \leq max ≤ 64200 g
e	$\geq 0,001$ g	$\geq 0,01$ g	≥ 1 g
d	$\geq 0,00001$ g	$\geq 0,001$ g	$\geq 0,1$ g
n \leq	420000	82000	64200
Područje tare \leq	Do 100 % Max		
Temperaturni raspon	10 °C / 30 °C		5 °C / 40 °C

Mjerno područje s vrijednostima max, min, d, e i brojem ispitnih podjeljaka treba odabrati u skladu sa zahtjevima Pravilnika o mjeriteljskim i temeljnim zahtjevima za neautomatske vage (NN 1/05, 11/05 i 42/07), dodatka I, točaka 2. i 3.

3.2. tumačenje dopunskih oznaka tipa vage

Vage obitelji NewClassic ML...; MS...; JS...; JP...; PH... mogu iza oznake tipa imati i dopunsku brojčanu i slovnu koja označava izvedbu vage. Prva slovna oznaka označava raspon mjerenja u g ili kg, iduća brojčana oznaka je oznaka rezolucije vage. Iza njih mogu biti slovne oznake izvedbe kućišta (S – malo, L – veliko, G – zlato, C – karat, C5 - karat), oznaka da li je vaga jednodručna ili više područna, s jednom ili više vrijednosti podjeljka (DU, DR ili IP), ili dopunska informacija o mjernom pretvorniku sile (Y – rastezna traka), oznaka E za ugađanje vanjskim utegom (kalibraciju), te oznaku odvojenu kosom linijom (/), koja označava da je vaga namjenjena za uporabu kao zakonito mjerilo u određenim državama.

- b) Proizvođač može premještati proizvodnju ovih modela vaga u svoje pogone smještene u drugim državama.
- c) Naslovi poglavlja 7.1 i 7.2 mijenjaju se i glase:

7.1. vage serije L

7.2. vage serije S

- d) U poglavlje 7.2. vage serije S, dodaje se slijedeća analitička vaga:



Moguća izvedba kućišta vaga razreda točnosti I serije S

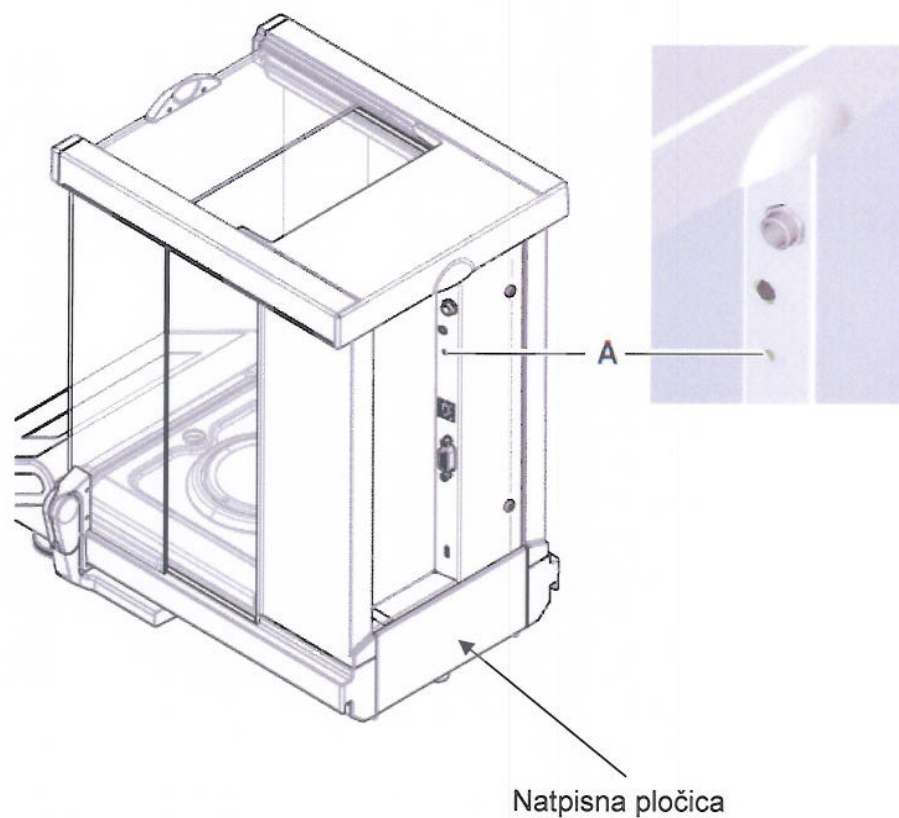

Način zaštite analitičke vage serije S. na mjesto A postavlja se zaštitni žig u obliku naljepnice.

Sve ostalo prema izvornom Rješenju o odobrenju tipa mjerila.